

# TAPA POZO 2"

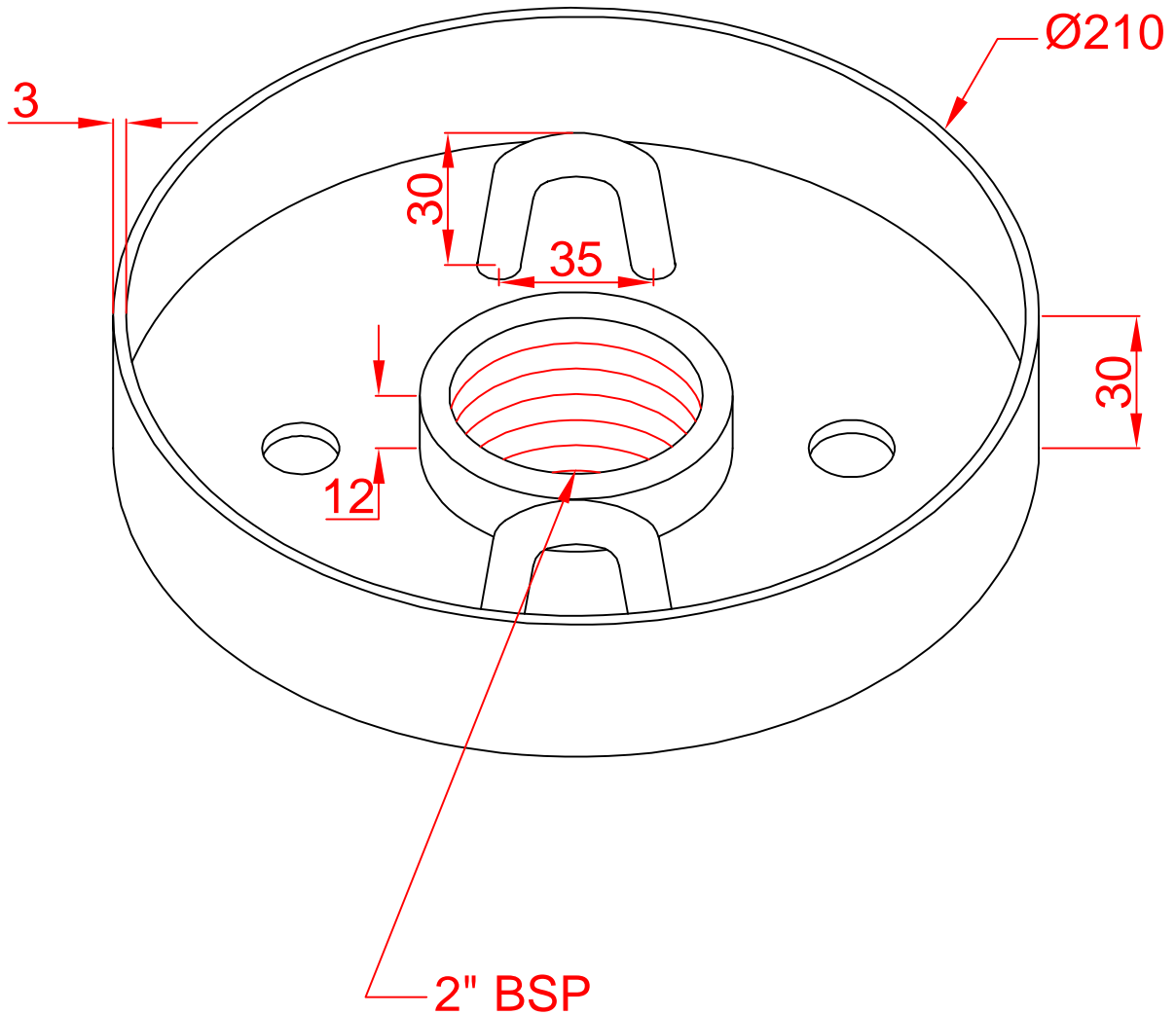

|                          |                    |                      |                            |               |
|--------------------------|--------------------|----------------------|----------------------------|---------------|
| Denominación             |                    | Material             |                            | INOX AISI 304 |
| TAPA POZO 2"             |                    | Escala S/E Unidad mm |                            |               |
|                          | Código             | 111013               | Reglamentación aplicable   | UNE-EN 1435   |
|                          | Revisión           | 00                   | Procedimiento en soldadura | WPS 141-111   |
|                          | Fecha              | 20/10/03             |                            |               |
| VALIDACION PRO YECTO     |                    | DOCUMENTACION        |                            |               |
| Dibujado                 | J. Fontenla        | Dossier marcado CE   | Prueba presión             |               |
| Revisado                 | JOSE F.            | Orden de fabricación | Validación plan            |               |
| Aprobado                 | K.COBALLES         | Certificado calidad  | de control                 |               |
| DIRECTIVA PED (97/23/CE) |                    | Plan de control      | Inspección final           |               |
| PC 03 A1                 | Normativa en 13445 | Plano de fabricación | Conformidad                |               |